

---

# INSTRUKCJA

---

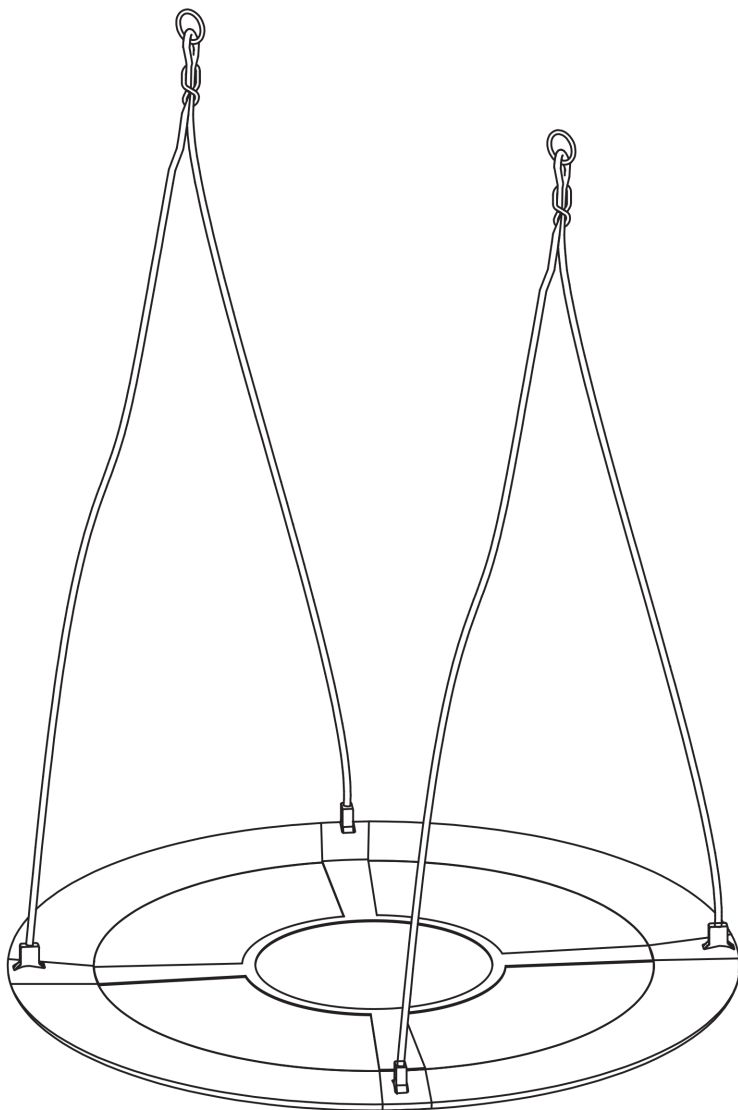

---

## Części montażowe

- 1 1 x Płachta do siedzenia
- 2 4 x Rurki
- 3 2 x Linki

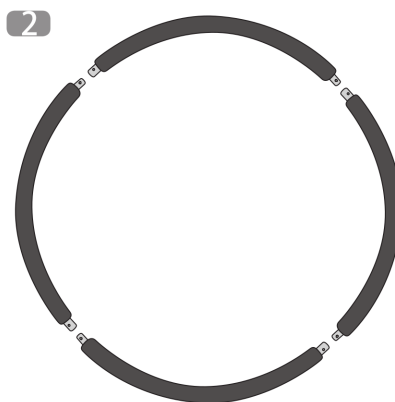
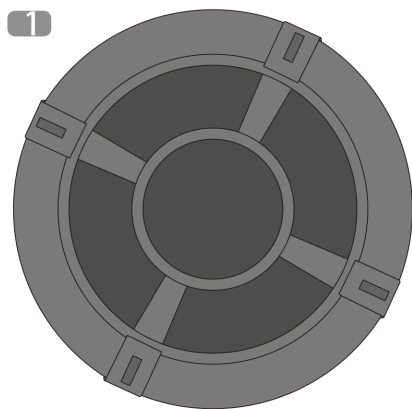

### Ostrzeżenie!

Nieodpowiednie użytkowanie może grozić zranieniem, uszkodzeniem ciała lub nawet śmiercią. Zachowaj ostrożność podczas użytkowania produktu!

Montaż powinien zostać wykonany krok po kroku, zgodnie z instrukcją zamieszczoną poniżej. Przed montażem zapoznaj się z elementami produktu i sprawdź ich kompletność.

---

---

## MONTAŻ

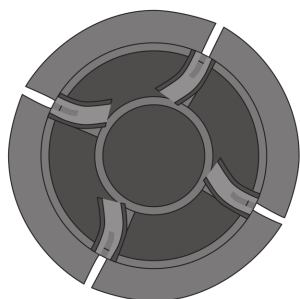

1. Rozłóż siedzisko, odepnij rzepy przy otworach na rurki.

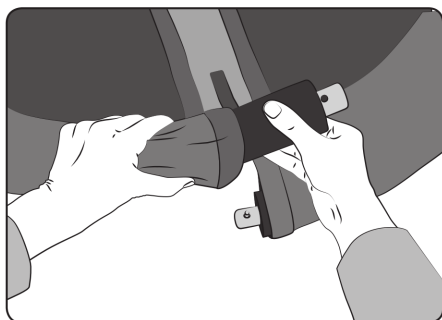

2. Umieść rurki tworzące obręcz wewnątrz obrzeża siedziska.

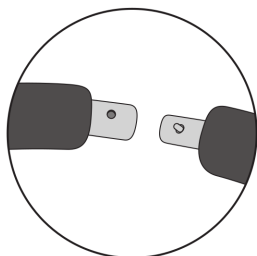

3. Upewnij się, że końcówki sąsiadujących rurek posiadają odpowiednio otwór oraz pasujący przycisk (jak na obrazku).

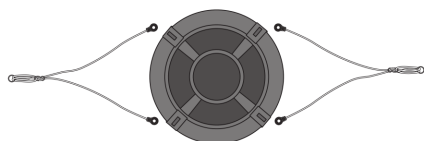

4. Rozłóż linki przy odpowiednich otworach, upewnij się że linki nie są skręcone.
-

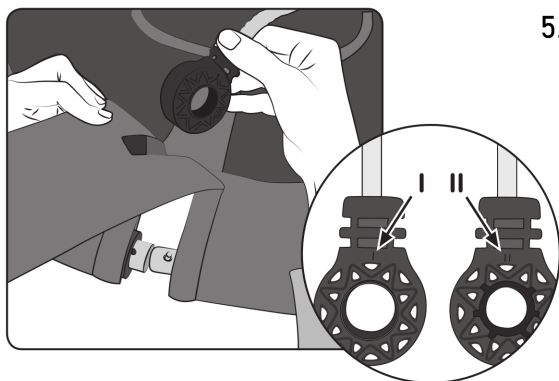

- Przełóż końcówkę linki z pierścieniem przez otwór w materiale. Przyłóż pierścień stroną oznaczoną jako II do grubszej rurki.

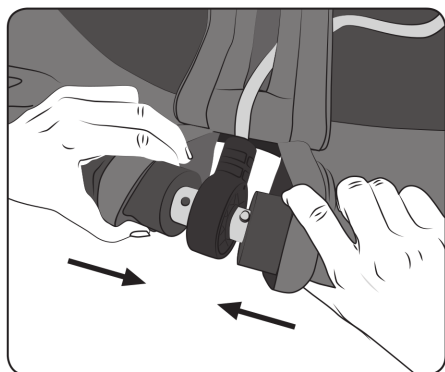

- Połącz rurki ze sobą, wciśnij przycisk ze sprężynką na cieńszej rurce, aby umieścić ją w grubszej rurce.
- Zastój połączenie przy pomocy materiału z rzepem.

## DEMONTAŻ



Odstoń połączenie poprzez odpięcie rzepów. Wciśnij przycisk ze sprężynką, a następnie rozdziel rurki.

Instrukcja zawiera ważne informacje dotyczące montażu oraz użytkowania huśtawki. Należy zapoznać się z zawartością instrukcji i stosować się do wymienionych zaleceń, aby uniknąć wypadków związanych z użytkowaniem. Nieprzestrzeganie może skutkować zranieniem, uszkodzeniem ciała, bądź zniszczeniem produktu. W przypadku przekazania produktu osobie trzeciej, należy także przekazać poniższą instrukcję.

## **UŻYTKOWANIE**

Huśtawka jest przeznaczona do użytku zewnętrznego. Produkt nie jest przeznaczony dla dzieci poniżej 3 roku życia. Wyłącznie do zastosowania prywatnego.

Maksymalny udźwig: **150kg**.

Podczas użytkowania na huśtawce może przebywać wyłącznie jedna osoba.

Przed każdym użyciem należy upewnić się, że rurki i linki są odpowiednio połączone i nie posiadają uszkodzeń.

Podczas korzystania z huśtawki należy korzystać z odpowiedniej odzieży, nie zaleca się luźnych, swobodnie wiszących elementów np. szalików, apaszek itd.

Huśtawka nie powinna wisieć nad twardym podłożem tj, betonem, asfaltem, kostką brukową itp.

Upadek z huśtawki na twarde podłoże może skutkować poważnymi obrażeniami.

Używać zgodnie z przeznaczeniem.

Podczas huśtania, osoba korzystająca z huśtawki powinna siedzieć pośrodku siedziska oraz trzymać się linek. Nie używać huśtawki bez siedzącej na niej osoby.

Nie należy stać w zasięgu bujającej się huśtawki, ani przechodzić przez obszar na którym się buja.

Nie skakać z huśtawki.

Nie wspinać się po linkach.

Nie montować żadnych ciał obcych do huśtawki.

Nie należy modyfikować produktu własnoręcznie, producent nie ponosi odpowiedzialności za szkody wyrządzone przy własnoręcznej modyfikacji produktu.

## **OSTRZEŻENIE**

Produkt zawiera małe elementy, nieodpowiednie dla dzieci poniżej 3 roku życia, istnieje ryzyko poślgnięcia i uduszenia!

Opakowanie produktu nie jest zabawką, trzymać z daleka od dzieci, grozi uduszeniem!

Dzieci powyżej 3 lat mogą korzystać z huśtawki **WYŁĄCZNIE** pod opieką odpowiedzialnej osoby dorosłej, z zachowaniem szczególnej ostrożności!

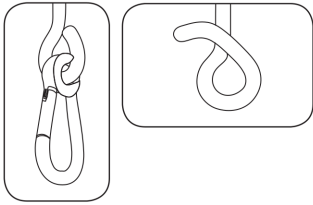

Huśtawka powinna być zamontowana wyłącznie na odpowiednio wytrzymałym stelażu, przy użyciu odpowiedniego karabińczyka lub haczyka, jak na załączonym obrazku.

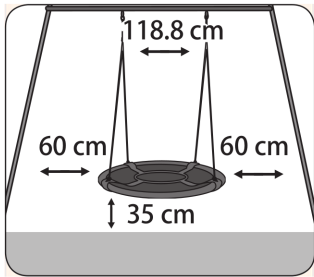

Punkty podwieszenia powinny być od siebie oddalone o co najmniej średnicy huśtawki +10cm. Odległość wiszącej huśtawki od ziemi powinna wynosić co najmniej 35cm. Wysokość zawieszenia powinna uniemożliwiać osobie korzystającej z huśtawki dotknięcie ziemi stopami. Wolna przestrzeń w lewej i prawej strony huśtawki powinna wynosić co najmniej 60cm.

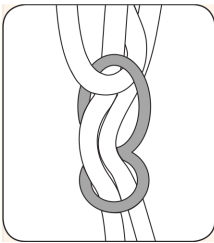

Długość linek można regulować za pomocą pierścieni na linkach, długość obu linek powinna być zawsze taka sama. Nie należy regulować linek w czasie huśtania lub gdy osoba siedzi na huśtawce.

Należy regularnie sprawdzać stan linek, w wypadku zauważenie jakiegokolwiek nieprawidłowości bądź uszkodzenia należy natychmiast zaprzestać korzystania z huśtawki oraz wymienić uszkodzone części odpowiednimi zamiennikami.